

DUURZAAM BOUWEN



woonvisie
2011

Dinsdag 15 november
Spant!
In Bussum

Kom ook naar Woonvisie 2011

Registreer u voor 12 september en neem gratis een collega of relatie mee naar Woonvisie 2011

www.woonvisie2011.nl

Wat kunt u verwachten?

- Inspirerende sprekers: Jo a. Annemarie van Gaal, Wierke Bodewes en Vincent Grus
- De uitreiking van de Transformatie Award 2011
- Interessante netwerkbijsamenkomst met vele kopstukken uit de huurwoningmarkt
- Een uitgebreide informatiemarkt

Wat levert het u op?

- Een efficiëntere manier van kostenbeheer
- Een efficiënter beheer en onderhoud
- Een betere (reken)samenwerking
- De juiste duurzaamheidsmaatregelen
- De keuze tussen sloop, nieuwbouw of renovatie

Cobouw **USP**



ABB Bouwgroep B.V.
Luuk Schep

Duurzaam bouwen

- energie
- milieu
- gezondheid
- gebruikswaarde
- toekomstwaarde

Wet- en regelgeving

Nieuwbouw in tegenstelling tot bestaande bouw

Bouwbesluit 1992

- daglicht
- ventilatie
- thermische isolatie
- EPN

Lenteakkoord



EPN

Historie energieprestatienormering

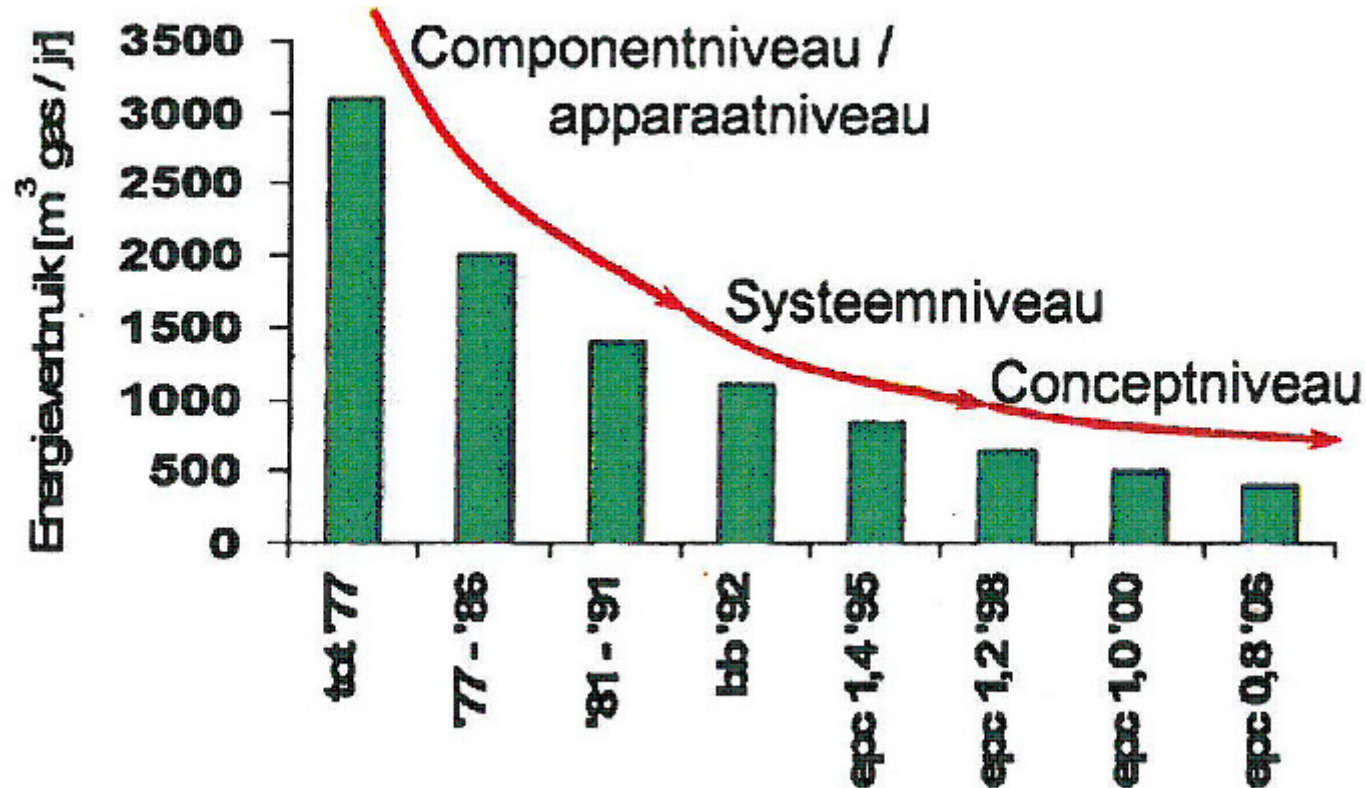

Energieprestatieberekening \neq energieverbruiksberekening

Trias Energetica

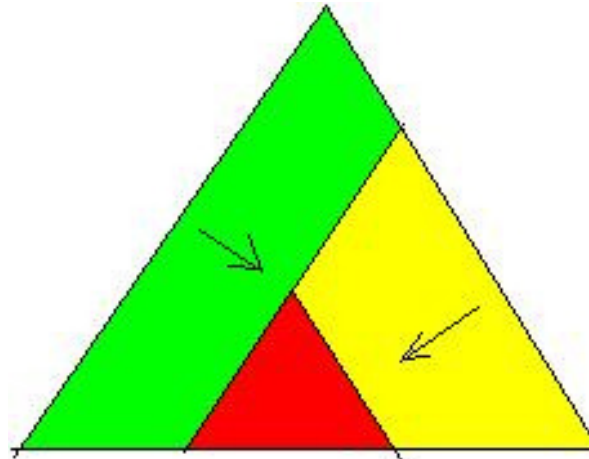

Stap 1 – beperk de energievraag

Stap 2 – maximalisatie aandeel duurzame energie

Stap 3 – gebruik fossiele brandstoffen zo efficiënt mogelijk

Robuuste maatregelen

- Oriëntatie woning
- Goed ontwerp
- Goede schilisolatie
- Lage Temperatuur Verwarming (LTV)

Oriëntatie woning

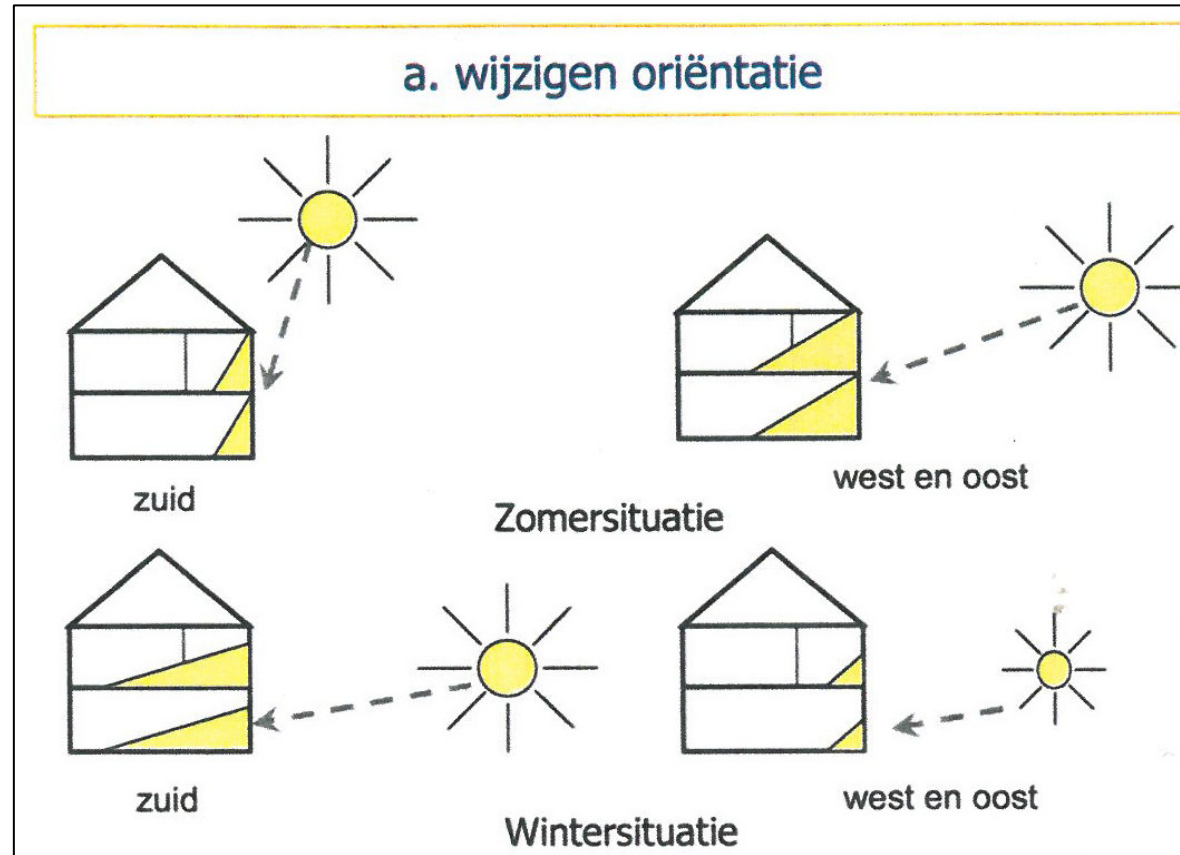

Actieve en passieve zonne-energie

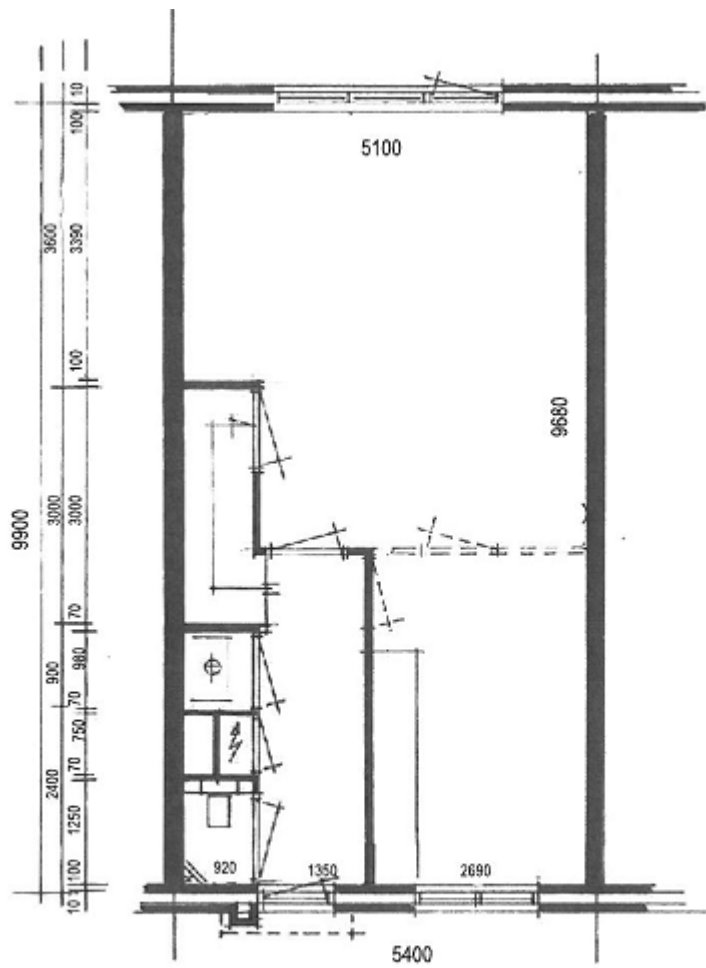

BEGANE GROND
basis

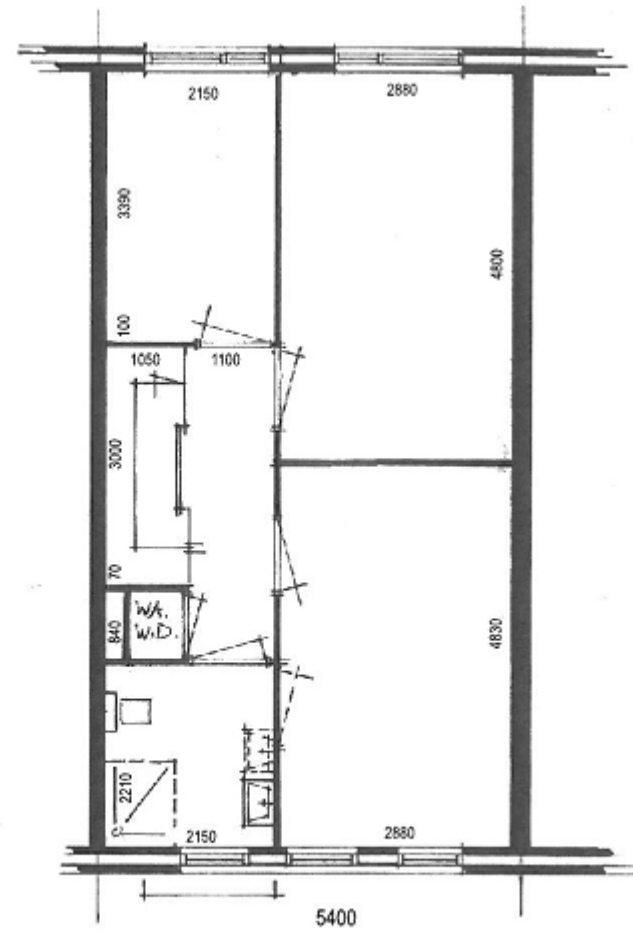

1e VERDIEPING
basis

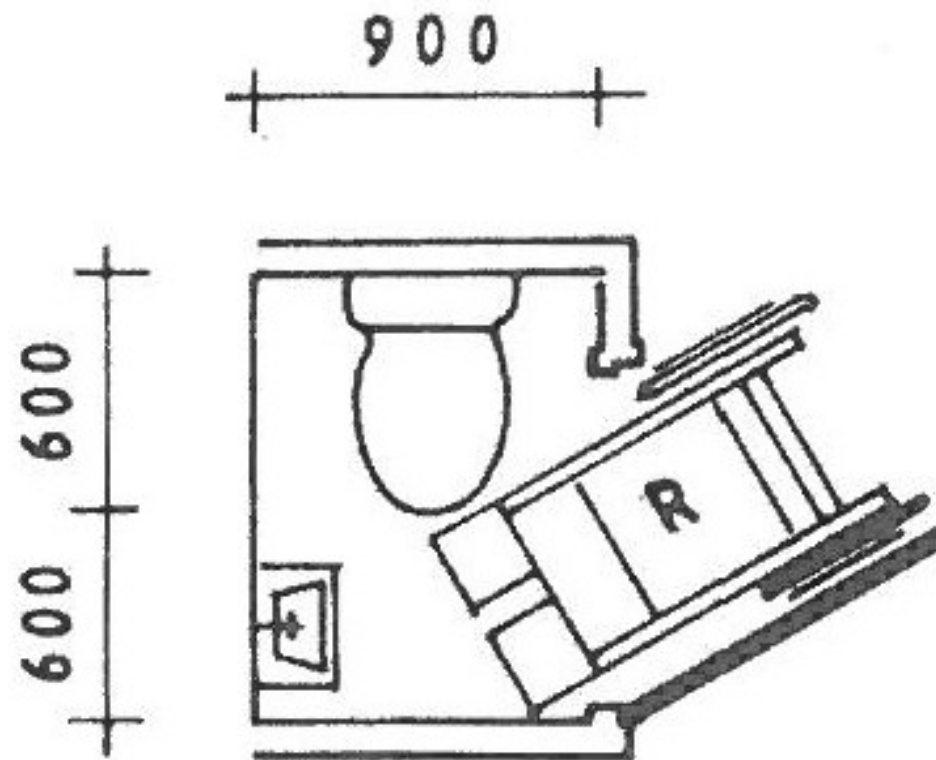

bezoekbaar toilet



Conclusie

Hoe kunnen we het gedrag van de bouwers veranderen?

- wetgeving

Hoe kunnen we het gedrag van de kopers veranderen?

- robuuste maatregelen
- energielabel
- besparing vaste lasten